

"Sperling" Le moineau inconnu

En français le mot allemand "Sperling" veut dire moineau. Qui 'était-il, ce Monsieur Moineau? Il semble que personne ne sait. Cet oiseau est tellement fugitive que quand notre ami Michel Rouah dit (dans numéro 8) "- - je me suis souvenu avoir reçu - - un courrier de notre ami HARALD" et là, oups! pas de suite. Le fantôme de

Sperling a frappé comme d'habitude.

Neanmoins je comprends. Il y a - - combien des années?, j'ai mentionné mon soufflet monstrueux fait par Sperling. Depuis lors j'ai reçu quelques renseignements. Curieusement pas d'Allemagne mais de Monsieur FRED WARNER au Canada. Concernant le soufflet "folding" décrit par Rouah voici un petit pub dans la revue americaine "Photography", juillet 1953:

"PROFLEX" bellows extension

Bellowscope extends up to 155 mm,
folds compactly to the size of cigarette pack

\$ 29.95

Precision made in Western Germany
by famous Sperling Works.

Curieusement pas un mot de mon gros soufflet.
Mais, dans le même pub:

PRISM VIEWFINDER for EXAKTA

Special Penta Prism offers direct
vision of object with camera held
at eye level

\$ 39.95

avec un petit image d'un Varex muni d'un viseur à prisme "Sperling".

C'est pas tout, avant-ça Sperling a fait des prismes surmontées sur des viseurs capuchon, pas seulement pour Kine Exakta mais aussi pour Praktica et Rolleiflex: voici la partie

en français dans un mode d'emploi quadrilingue (allemand - français - italien - espagnol) sans date:

Viseurs prismatiques "SPERLING"

pour appareils photographiques Rolleiflex et à miroir d'irradiation "Praktika" et "Cine Exacta", peuvent être montés rapidement et sûrement sur la fosse du viseur de l'appareil et sont reliés fermement à celui dans toutes ses positions. Une image débout, brillante et avec les côtés justes fait possible une mise au point de la netteté et la rectitude de l'image, et cela aussi pour les objectifs à mouvement rapide. Les viseurs prismatiques "SPERLING" font de votre caméra un appareil de photographie instantée.

(Un français tout à fait ravissant, hein?)

Les viseurs à prisme "F"

J'ai torturé le pauvre Monsieur HUMMEL avec des questions concernant les prismes qui sont marquées "F". Il dit: "C'est le droit de la vieillesse qui me permet d'oublier quelques petites choses et aussi j'ai aucune documentation sur ce sujet. Mais je sais que pendant une certaine période l'entreprise "Feinmess" a produit des prismes pour Ihagee, le plus probable serait donc que la majuscule "F" sur ces prismes implique "Feinmess" à condition que la boîte tamponnée "West Germany" n'est pas la boîte d'origine." (Selon mon infatigable disque-dur Feinmess était situé à Dresde, nom officiel: "VEB Feinmess Dresden", sous-entreprise du "Kombinat VEB Carl Zeiss JENA". Spécialité: appareils de mesurage très haut-de-gamme.)

Très sympathiquement et à bientôt
HARALD BROCHMANN

premier prisme "Sperling"
cet exemplaire pour Praktika

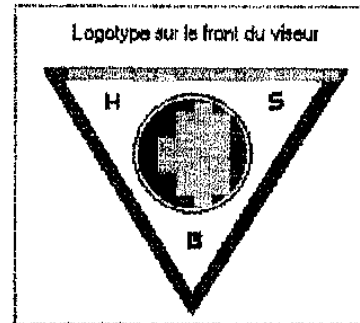
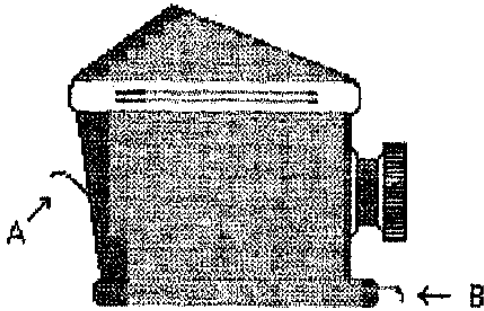

A et B = crochets pour attache sur le capuchon

Viseur à prisme "Sperling" pour Exakta Varex



Appartenant à Frad Warner, Toronto

Le gros soufflet "Sperling"
Tirage: 46.5 - 200 mm

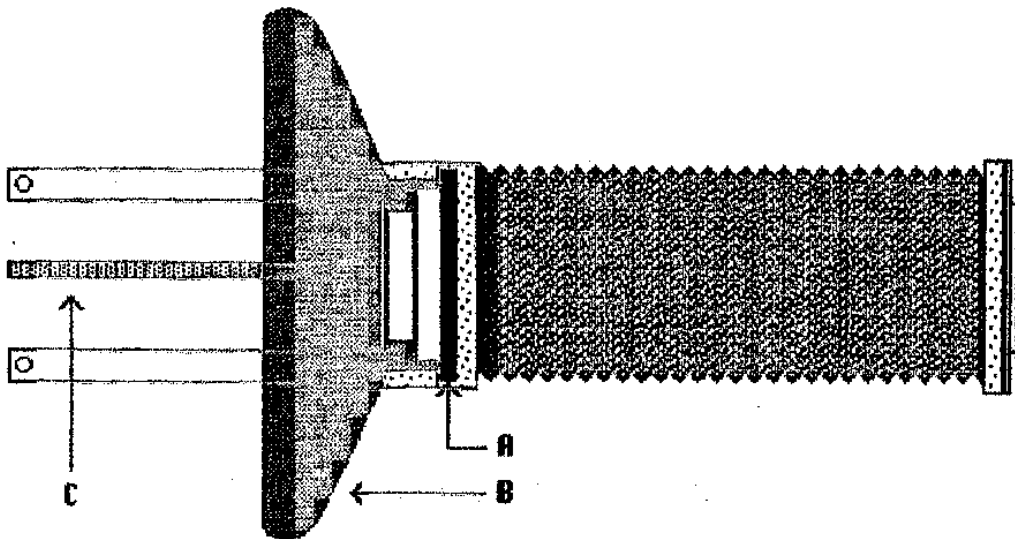
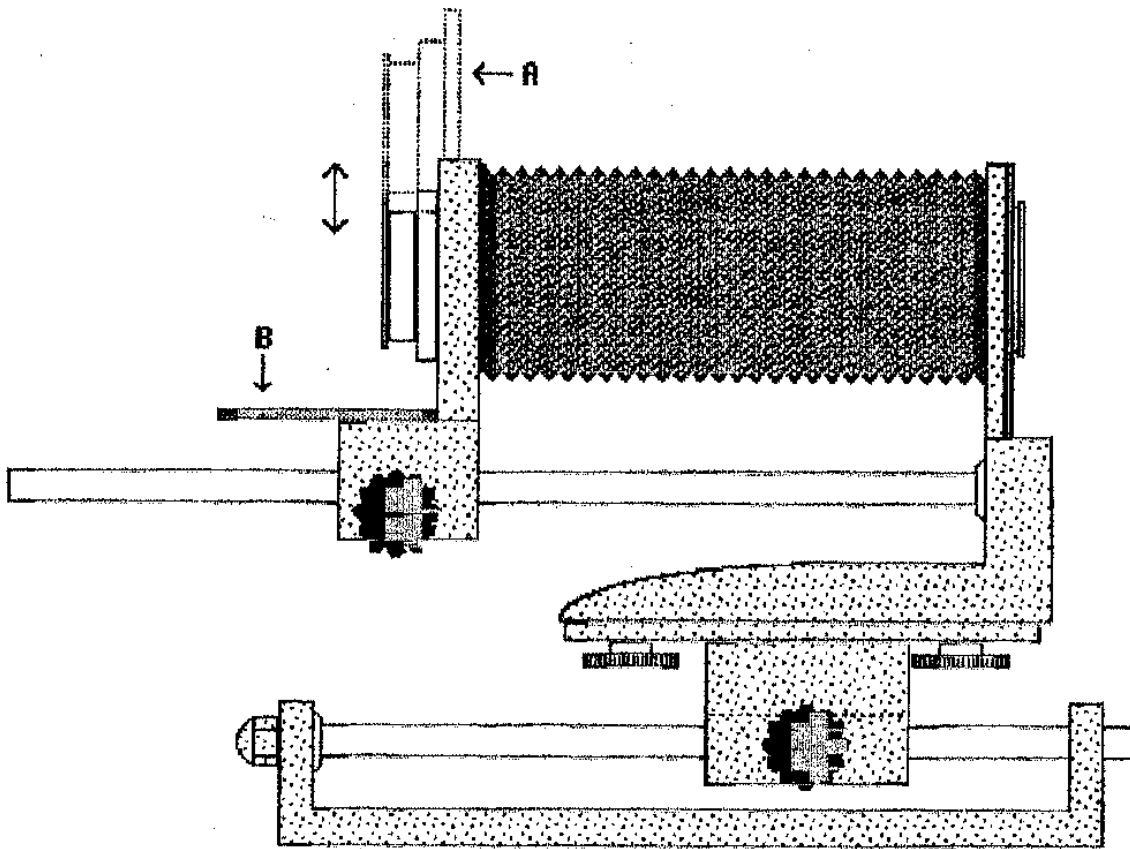

A = Porte-bâilonette coulissant. B = Support appareil. C = Barre denté