

Ihagee-Exakta historie (1)

Bedrijf en oprichter

De periode tot 1945

De Exakta is verreweg het bekendste produkt van de Ihageefabriek in Dresden. Deze fabriek bestond echter al ruim twintig jaar voordat de eerste camera onder het merk Exakta werd uitgebracht. Ook nu, terwijl toch het merk Exakta als overleden kan worden beschouwd, bestaat de fabriek nog en wordt gebruikt door het VEB Pentacon, het bedrijf dat de Praktica bouwt. De toestellen die de laatste jaren af en toe onder het merk Exakta verschijnen komen daar echter niet meer vandaan: dat zijn Japanse produkten. Dit artikel beschrijft de geschiedenis van Ihagee en van zijn oprichter Johan Steenbergen tot en met 1945. Daarbij zullen weinig details van produkten worden genoemd; die kunnen in volgende artikelen aan bod komen.

Nederlander

Waarom was de Exakta zo populair in Nederland? Een van de redenen kan geweest zijn dat het ons aansprak dat de fa-

briek is opgericht door een Nederlander. Het was Johan Steenbergen, die op 7 december 1886 in Meppel werd geboren. Zijn vader, Jan Steenbergen, was "manufacturier" en de zoon had dat ook moeten worden, is zelfs in het bevolkingsregister ook als manufacturier ingeschreven. Van zijn moeder Sophie Brümmer erfde Johan zijn handelsgeest. Als kleine jongen kocht hij op een veiling een bos potloden en verkocht die met grote winst aan familie en kennissen. Tijdens zijn HBS-tijd werd zijn belangstelling gericht op fotografische produkten, chemicaliën en grammofoons, die hij in een eigen zaak in Meppel verkocht. Nadat zijn vader in 1904 was overleden en Johan weinig belangstelling toonde voor het voortzetten van zijn vaders textielzaak, werd besloten dit bedrijf op te heffen. Zijn commerciële talenten kwamen te pas bij de door hem groots opgezette uitverkoop. Nog voor hij naar Dresden vertrok had hij al een beeldmerk ontworpen: een ondergaande maan met rijzende zon, dat vele jaren het beeldmerk van de Ihageefabriek zou zijn.

Dresden

Op advies van zijn oom en voogd werd Johan naar Dresden gestuurd, waar zowel een kleermakersacademie als een bloeiende fijnmechanische en fotografische industrie bestonden. Het toenmalige belang van Dresden voor de fotografie blijkt onder andere uit het feit dat in die stad in 1908 een internationale tentoonstelling over fotografie werd gehouden. Steenbergen kon ook daar geen sympathie opbrengen voor het kleermakersvak en werkte al snel als volontair bij H. Ernemann K.G., een van de tientallen fotografische bedrijven die zich in Dresden hadden gevestigd. Op 26 september 1910 registreert het Kaiserliches Patentamt het Patentschrift 262624 inzake een "Vorrichtung zum Ausrücken des Anschlages für die Unendlichkeitstellung des Objectivträgers" op naam van Steenbergen. In 1911 liet Steenbergen zich uitschrijven uit het bevolkingsregister van Meppel.

Industrie en Handel

In april 1912 sticht Steenbergen de Industrie- und Handelsgesellschaft m.b.H. Kamerafabrik mit Kraftbetrieb, met als adres Marcolinistrasse 8, Dresden-A.5, daarbij financieel gesteund door de Dresdner Bank en door zijn familie in Nederland. Het bedrijf richtte zich oorspronkelijk op een breed programma: groothandel in fotografische produkten (apparatuur, toebehoren en chemicaliën) en de vervaardiging van apparatuur, waarschijnlijk vooral door assemblage van elders gekochte onderdelen. Niet lang daarna beperkte men de activiteiten tot de bouw van en handel in apparatuur. De naam van het bedrijf werd verkort tot Ihagee Kamerawerk G.m.b.H. Over de beginperiode tot omstreeks 1918 weten wij eigenlijk maar weinig van dit bedrijf, behalve dan dat het groeide. Een van de eerste camera's was de Photorex, een klapcamera met loopbodemp, compoundsluiter en, uiteraard, de gepatenteerde vinding van 1910. Er is in die tijd een relatie geweest met Monowerk Rudolf Chaste, want er bestaat een uitvoering van de Mono Minax uit omstreeks 1914 met

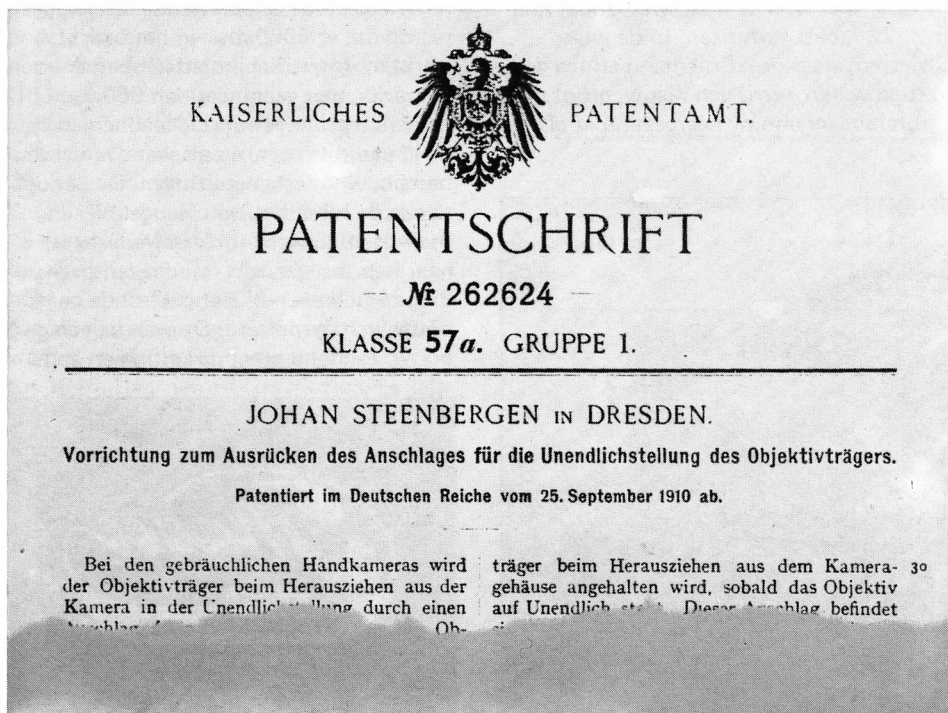

Patent van Johan Steenbergen uit 1910, twee jaar voordat hij zijn "Industrie- und Handelsgesellschaft" oprichtte.



Johan Steenbergen op 37-jarige leeftijd.

de naam Ihagee erop. Aan het begin van de oorlog van 1914-1918 werden zoveel personeelsleden gemobiliseerd dat de fabriek enige tijd gesloten moest worden, maar in februari 1915 werd de productie weer op gang gebracht. Steenbergen was intussen tijdelijk naar Den Haag verhuisd, waarvandaan hij zijn zaken bleef regelen. In 1919 bleek de fabriek te klein en verhuisde men naar de Gottfried Kellerstrasse 85 in Dresden-Cotta. In het voorjaar van 1922 heeft men er een apart directiekantoor in de Grillparzer Strasse bijgenomen. In deze beginjaren heeft Steenbergen onder financieel moeilijke omstandigheden zeer hard gewerkt; soms waren zijn enige goede maaltijden die met klanten. Uit deze tijd vertelde hij

zelf graag het verhaal dat hij een partij slechte lenzen, waarmee hij dreigde te blijven zitten, had verkocht als voorzetlenzen met "künstlerische Unschärfe". Na de eerste wereldoorlog besloot Steenbergen de productie van de (houten) camerahuizen zelf ter hand te nemen. Op 11 december 1918 werd in het handelsregister van het Amtsgericht Dresden ingeschreven de "offene Handelsgesellschaft Ihagee Kamerawerk Steenbergen & Co". De "Co" bestond uit een aantal vrouwelijke houtbewerkers (Tischler), n.l. Otto Diebel, Emil Englisch, Hugo Frauenstein, Emil Kirsch, Konrad Koch en Herman Schubert. Englisch bracht daarbij zijn fabriekje van atelier- en reiscamera's in, waar op dat moment al de reiscamera Corona werd gebouwd, die later Ihagee Corona heette. Steenbergen zelf voerde de algemene directie en was tevens verkoopleider, Frauenstein had de technische leiding, Englisch was bedrijfsleider. Diebel heeft later de leiding van de verkoop gekregen.

Spiegelreflex

De Exakta spiegelreflexcamera heeft Ihagee wereldbekend gemaakt, maar dat was beslist niet de eerste spiegelreflex van deze fabriek. Al in 1920 leverde Ihagee een eenogige spiegelreflex boxcamera met de naam Paff. Daarna zijn overigens nog verschillende andere spiegelreflexcamera's gemaakt voor het Exaktatijdperk aanbrak. Het succes van de amateurfotografie en de kwaliteit van de produkten van de Ihageefabriek leidden ertoe dat de fabriek al snel weer te klein was, zodat men in 1923 moest verhuizen. In de wijk Striessen, waar ook Ernemann en Ica gevestigd waren, werd een nieuw, groot en uitbreidbaar gebouw neergezet met als

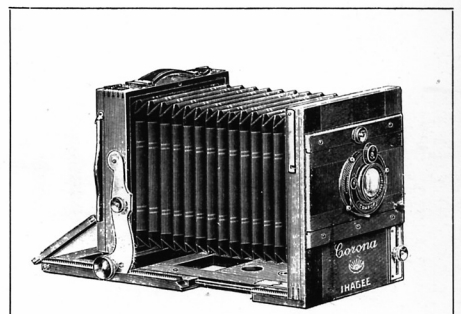

Ihagee - Reisekamera „Corona“

Tiefenschärfe zu prüfen, diese durch Abblendung beliebig zu vergrößern, bei Gebäuden die Senkrechten genau wiederzugeben, kurz um allen unerwünschten Zufälligkeiten aus dem Wege zu gehen, die bei Handkameraaufnahmen nicht selten mit in den Kauf genommen werden müssen.

Die Herstellung unserer CORONA ist gestützt auf eine 25-jährige Erfahrung im Kamerabau, so daß die Anschaffung allen denen zu empfehlen ist, die die Qualität oben an stellen.

De Corona is de grootste camera die Ihagee gebouwd heeft. Merkwaardigerwijze is dit het enige model dat "Reisekamera" werd genoemd.

adres Schandauerstrasse 24. Aan de ene zijde liep de Bergmannstrasse. De vleugel aan de andere zijde, de Glasshütterstrasse, werd pas later bijgebouwd. De fabriek had een grondoppervlak van 5580 vierkante meter en bestond uit kelder, begane grond, drie verdiepingen, zolder en vliering. Naast machines, grondstoffen en voorraden was er plaats voor 1000 medewerkers, hetgeen aanleiding was om in de reclame te spreken over "Das Haus der Tausend" en de leuze "Wenn tausend Hände nicht mehr ausreichen" te hantieren, hetgeen de onoplettende lezer suggereerde dat er 1000 man in het bedrijf werkten. In werkelijkheid hebben er voor de oorlog niet veel meer dan 500 werknemers tegelijk gewerkt. Steenbergen hield van dit soort, nu als wat overdreven beschouwde reclame-uitingen. De behoefte aan de bij te bouwen vleugel bleek al snel. In 1925 werd (ook in Nederland) naar kapitaal gezocht om deze uitbreiding te financieren. Het bestaande gebouw werd getaxeerd. De waarde van gebouw, fundamenten, inrichting en appa-



WERK DRESDEN-SIRIESEN





Montage van de Standard Exakta, ca. 1938.

atuur werd geschat op 305.600,- Goldmark van 1914, Deze laatste toevoeging was nodig doordat de waarde van de Duitse mark in de afgelopen paar jaar niet zeer betrouwbaar was gebleken: de gigantische inflatie van 1923/1924 was immers nog maar net achter de rug. Een voorbeeld hiervan: op een briefkaart die in november 1923 naar Nederland is gestuurd was 2.400.000.000 mark aan postzegels geplakt.

Werner Wurst

In de beginjaren heeft Steenbergen zelf gezorgd voor advertentieteksten en andere reclame voor de fabriek. In 1928 werd Werner Wurst in dienst genomen. Hij begon als leerling, maar volgde een opleiding aan de Deutsche Photohändlerschule in Dresden en kreeg daarna in 1933 de leiding van de afdeling Reclame. Werner Wurst werd bekend door het boek "Exakta Kleinbild-Fotografie", dat twaalf drukken beleefde en door vele andere boeken en publicaties over de Exakta en over fotografie in het algemeen. In 1937 werd hij procuratiehouder en bleef dat tot 1945. Daarna vestigde hij zich als zelfstandig reclame-adviseur en publicist. In veel advertenties uit die tijd vindt men de naam "Striessen" met een nummer er achter. Dit lijkt op een adres, maar is de naam van de wijk waar de fabriek stond, met een nummer om de reacties op de verschillende advertenties uit elkaar te houden.

Consul

Het is duidelijk dat Johan Steenbergen niet vervreemd is van zijn geboorteland,

want in 1928 werd hem gevraagd de leiding op zich te nemen van het Nederlandse consulaat in Dresden. Het consulaat was gevestigd in het fabrieksgebouw.

Hijzelf werd in 1929 tot honorair consul benoemd. Op 28 juni 1930 bezocht Prins Hendrik der Nederlanden het consulaat en de fabriek. Een verslag daarvan is te vinden in het tijdschrift Wereldkroniek. Bij die gelegenheid kreeg de prins een camera cadeau voor zijn dochter, prinses Juliana. Ook tijdens en na de oorlog is Steenbergen consul geweest in verschillende steden in de Verenigde Staten en in de Bondsrepubliek.

"Kleinbeeld"

Ihagee heeft in de loop der jaren vele typen camera's gebouwd, van hout en metaal, met schuif- en klapbalg, voor platen, filmpak en rolfilm, maar (met uitzondering van de Paff en de oorspronkelijk niet van Ihagee afkomstige Corona) zonder dat daarop ooit een typenaam voorkwam. In 1933 werd dat anders met het uitbrengen van de "kleinbeeld" camera EXAKTA voor het formaat 4 x 6,5 (dus niet 4,5x6) op rolfilm. Het begrip "kleinbeeld" had toen nog niet de beperkte betekenis van 24x36 mm opnamen op 35 mm cinefilm. Ook de door



Reeds voor 1940 patenteerde Ihagee ingebouwde en zelfs DDL-belichtingsmeters voor de Exakta. De fabriek heeft ze nooit zelf gebouwd.

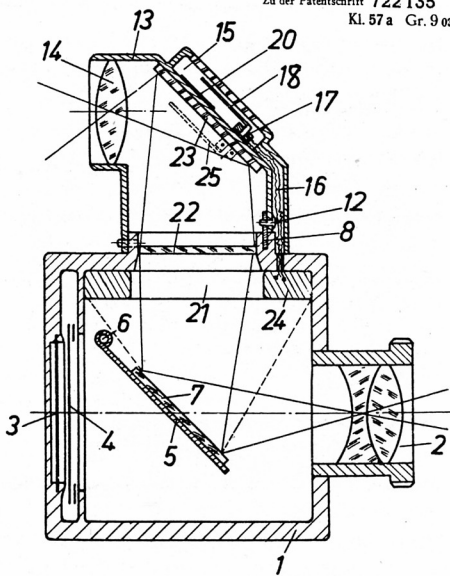

Ernemann in 1932 uitgebrachte Ermanox met het beeldformaat 4,5 x 6 werd een kleinbeeldcamera genoemd. Daar Ihagee voor zover wij weten voor de oorlog al zijn toestellen in een doorlopende nummerserie heeft opgenomen, en de nummering van de Exakta's met 400.000 begint, zou de fabriek dus in de eerste 20 jaren van zijn bestaan 400.000 camera's gebouwd moeten hebben. In ieder geval produceerde de fabriek kort voor het uitbreken van de tweede wereldoorlog met 600 man personeel ca 3000 camera's per maand.

Constructeur

De Exakta is uitgevonden, of beter gezegd geconstrueerd, door Karl Nüchterlein, daarbij geholpen door o.a. Otto Helfricht en Rudolf Groschupf. Zijn werk heeft drie jaar later, in 1936 dus, geleid tot het verschijnen van de eerste echte (35mm) kleinbeeld eenooog spiegelreflexcamera ter wereld. Dit was het begin van het wereldsucces van dit cameratype en evenzo van het wereldsucces van de Ihageefabriek. Als het aan Nüchterlein had gelegen was de Exakta ook de eerste kleinbeeldcamera geweest met door-de-lens lichtmeting. Op 2 november 1939 registreert Ihagee bij het Reichspatentamt een patent voor een reflexcamera met elektrische belichtingsmeter waarbij Nüchterlein als uitvinder vermeld staat; het bevat duidelijk het DDL-systeem. De Japanse Topconfabriek heeft echter de eerste camera met DDL-meting op de markt gebracht. Is het toeval dat de Topcon was uitgerust met de Exakta-bajonet? Over vooruitzien gesproken: Ihagee heeft de merknaam "Exakta" al laten registreren op 25 november 1929. Nüchterleins ontwerpen zijn gerealiseerd door de fabriekstechnici Otto Helfricht, Willy

Teubner, Rudolf Groschupf, Hans Loose en anderen. Nüchterlein zelf is in de oorlog gemobiliseerd en later als vermist opgegeven.

Oorlog

De Tweede wereldoorlog heeft een enorme invloed op Ihagee gehad. Al op 15 januari 1940 werd in Duitsland de "Verordnung über die Behandlung feindlichen Vermögens" uitgevaardigd. Dit betekende dat staatsburgers van vijandelijke staten niet meer over hun bezittingen konden beschikken. Dat gold al snel voor

eigenaar Steenberg. In 1941 werd beslag gelegd op het vermogen van hemzelf en van zijn vrouw, en op 26 augustus werden de directeuren en commissarissen ontslagen en werd een lid van de NSDAP namens de staat aangesteld als bestuurder. Vanaf ongeveer die tijd mochten hij en andere nederlandse werknemers de fabriek niet meer betreden. Zij wisten toen ook niet meer wat er in de fabriek werd gemaakt. Nu is het bekend dat de productie meer en meer bestemd werd voor de Wehrmacht. In Duitsland zelf mochten de camera's al sinds de inval in Polen in 1939 niet meer worden ver-



Het graveren van de naam Exakta. Daarbij wordt gebruik gemaakt van een apparaat dat de tekst verkleind overneemt van een zeer grote plaat.

kocht. De export naar Nederland liep nog tot eind 1940, maar tegen die tijd stagneerde de verkoop toch al. In 1943 werd Ihagee pas officieel onder "Feindvermögensverwaltung" gesteld. Op 8 oktober 1941 werd de offene Handelsgesellschaft omgezet in een NV met de naam "Ihagee Kamerawerk Aktiengesellschaft". Notaris dr. Kurt Gumprecht in Dresden maakte de akte op. Daarin worden als commissarissen genoemd dr. Alfred Erler, bankdirecteur, dr. Erich Förster, advocaat en dr. Karl Kühn, advocaat. De directie bestond uit Otto Diebel, Hugo Frauenstein en Emil Englisch. Door deze wijziging van naam en structuur heeft Steenbergen geprobeerd zijn bedrijf en zijn eigendom zo veilig mogelijk te stellen. Hijzelf trok zich terug uit de bedrijfsleiding.

Het aandelenkapitaal van RM 750.000 was als volgt verdeeld:

- Johan Steenbergen	RM 300.000
- oHG Steenbergen & Co	RM 315.000
- Otto Diebel, Emil Englisch, Hugo Frauenstein, Konrad Koch en Herman Schubert samen	RM 135.000

De hier genoemde oHG bleef bezitter van de grond waar de fabriek op stond en van het machinepark.

Volgens een brief van het nederlandse Consulaat-Generaal in Los Angeles van 20 september 1979 is Steenbergen op 11 mei 1940 gearresteerd, men weet niet op welke beschuldiging. Volgens de documentatie van de familie van Steenbergen is hij korte tijd geïnterneerd geweest in Friedrichshafen. Werner Wurst herinnert zich dat Steenbergen korte tijd is vastgehouden in de ruimten van het consulaat. Op 15 mei 1942 kon hij door bemiddeling van de Verenigde Staten met zijn amerikaanse echtgenote naar Nederland uitwijken. Voor zijn vertrek heeft hij Dr. Glier, de "Wirtschaftsprüfer" van het bedrijf, gevolmachtigd namens hem op te treden, echter met uitsluiting van de verkoop van de aandelen. Vanuit Nederland is Steenbergen via Zwitserland naar de Verenigde Staten gereisd. Tussen april 1943 en november 1945 studeerde hij Engels en economie aan het San Francisco Junior College. Zoals eerder gezegd is hij daar ook verbonden geweest aan het Nederlandse consulaat.

Vernietiging

In 1943 werd door de Rijkscommissaris voor het in beslaggenomen vijandelijke vermogen een andere gemachtigde aangesteld, namelijk de heer Manicke, die ook de leiding van het bedrijf aan zich trok.

Deze heeft eerst geprobeerd de aandelen van Steenbergen te kopen en toen dat niet lukte aangestuurd op een faillissement. Dit doel was in 1944 bijna bereikt, alhoewel de fabriek toen met 700 man werkte voor de bewapeningsindustrie. Ihagee werd in die tijd als "jüdisch versipptes" vermogen beschouwd, omdat de vrouw van Steenbergen van joodse afkomst was. Dr. Glier heeft later berekend dat de door Manicke veroorzaakte schade ongeveer 1,6 miljoen RM bedroeg. Ten slotte is de fabriek tijdens het grote bombardement op Dresden op 13 februari 1945 volledig verwoest.

H.D. RUYS

VERANTWOORDING

Bij het schrijven van dit artikel heeft de auteur in ruime mate gebruik kunnen maken van de uitgebreide kennis en het archief van A.J.M.H. Heynderickx, de vroegere Ihagee-importeur in Nederland. Ook de familie van Johan Steenbergen heeft enige bijdragen geleverd.

IHAGEE HISTORIKER GESELLSCHAFT

Enige verzamelaars uit Nederland en andere landen hebben onlangs het Ihagee Historiker Gesellschaft (IHG) opgericht. Dit internationale gezelschap heeft tot doel de geschiedenis van Ihagee en zijn produkten te bestuderen en daarover te publiceren.

Heeft u vragen over Ihagee of beschikt u over materiaal dat voor deze studie bruikbaar kan zijn, dan kunt u zich wenden tot IHG, p/a Tesselschadelaan 20, 1217 LH Hilversum.

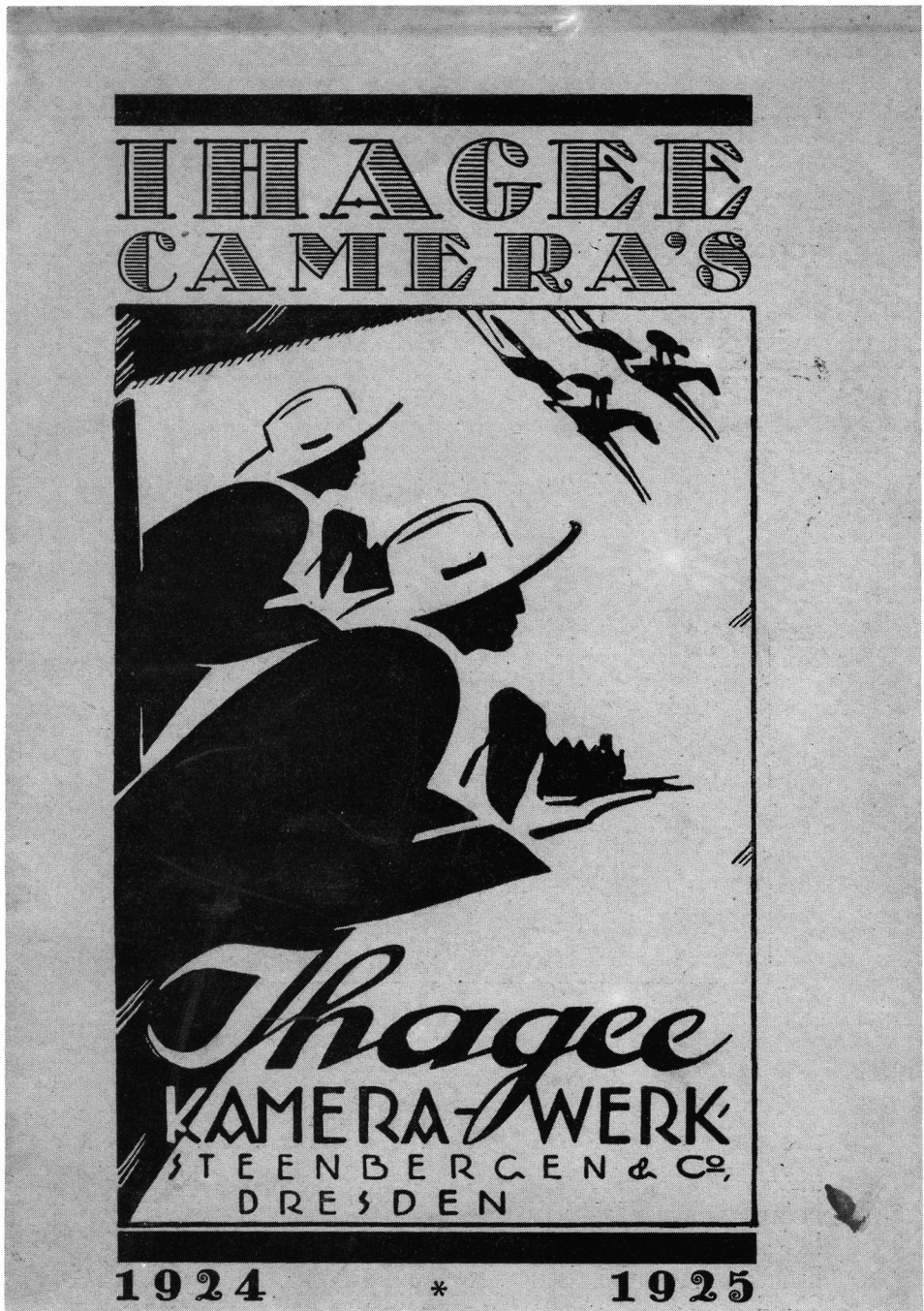

Omslag van de Ihagee-catalogus van 1924-1925. Deze telde 30 pagina's en bood 26 typen en versies van camera's aan.

